

**PEMERINTAH KOTA YOGYAKARTA
DINAS SOSIAL TENAGA KERJA DAN
TRANSMIGRASI**

**PROSEDUR BAKU PELAKSANAAN KEGIATAN
STANDAR OPERASIONAL PROSEDUR (SOP)**

**PELAYANAN FORM VERIFIKASI
KERINGANAN BIAYA PENDIDIKAN**







**DINAS SOSIAL TENAGA KERJA DAN
TRANSMIGRASI
KOTA YOGYAKARTA**



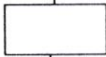

Nomor SOP	
Tanggal Pembuatan	Januari 2021
Tanggal Revisi	
Tanggal Pengesahan	
Disahkan Oleh	 Kepala <u>Drs. Maryustion Tonang, MM</u> NIP. 19660614 199403 1 006
Nama SOP	Pelayanan Form Verifikasi Keringanan Biaya Pendidikan

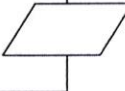
Dasar Hukum: <ol style="list-style-type: none">1. Undang – Undang RI Nomor 11 Tahun 2009 tentang Kesejahteraan Sosial;2. Peraturan Pemerintah Nomor 39 Tahun 2012 tentang Penyelenggaraan Kesejahteraan Sosial;3. Peraturan Walikota Yogyakarta Nomor 18 Tahun 2014 tentang Pedoman Pemberian Bantuan Tunggalan Biaya Pendidikan;4. Peraturan Walikota Yogyakarta Nomor 25 Tahun 2017 tentang Pedoman Pemberian Bantuan Tunggalan Biaya Bagi Peserta Didik Yang Telah Menyelesaikan Pendidikan Pada Satuan Pendidikan;5. Peraturan Walikota Yogyakarta Nomor 30 Tahun 2019 tentang Pedoman Pemberian Jaminan Pendidikan Daerah.6. Peraturan Walikota Yogyakarta Nomor 14 Tahun 2021 tentang Pedoman Pemberian Bantuan Tunggalan Biaya Pendidikan bagi Peserta Didik pada Satuan Pendidikan Swasta
Keterkaitan: <ul style="list-style-type: none">- Dinas Pendidikan
Peringatan: <p>Apabila data dan bantuan tidak tepat sasaran akan terjadi permasalahan sosial dan hukum.</p>

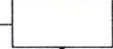
Kualifikasi Pelaksana: <ol style="list-style-type: none">1. Analis Pelayanan Sosial (S-I Sosial)2. Petugas Pelayanan (S-I/D-III)
Peralatan/Perlengkapan: <ol style="list-style-type: none">1. Komputer2. Kertas3. Alat Tulis4. Kendaraan Operasional
Pencatatan dan Pendataan: <p>-</p>

NO	KEGIATAN	PELAKSANA						MUTU BAKU			
		Masyar akat	Petugas Verivikasi Lapangan (TKSK/ IPSM/ Sakti Peksos)	Staf Seksi Rehabilitasi Sosial	Ka. Sie Seksi Rehabilitasi Sosial	Ka. Bid PRS	Sekr etari at	Ka. Dinas	Persyaratan/ Kelengkapan	Waktu	Output
1.	Konsultasi dan pengecekan administrasi kelengkapan pengajuan berkas keringanan biaya pendidikan untuk warga miskin							Berkas Persyaratan : 1. Fotocopy Kartu Keluarga 2. Surat keterangan dari Panti/LKS/LKSA yang menerangkan abahwa siswa tersebut adalah anak asuh dalam Panti/LKS/LKSA (untuk anak yang berasal dari Panti/LKS/LKSA swasta berijin) 3. Surat Keterangan dari sekolah tentang verifikasi kondisi ekonomi orang tua/wali siswa) 4. Rincian tunggakan biaya pendidikan dari sekolah 5. Surat Pengantar dari RT dan RW yang diketahui Kelurahan	15'	Persyaratan lengkap dan siap untuk dilakukan verifikasi di rumah (survey)	<ul style="list-style-type: none"> - Untuk siswa miskin non KMS/KSJPS - Berdomisili di Kota Yk - Siswa yang merupakan binaan dalam Panti dari LKS/LKSA Swasta berijin - Petugas memakai APD (masker) dan menjaga kebersihan tangan, Meja pelayanan dilengkapi dengan penyekat
2.	Verifikasi kelengkapan dokumen sesuai persyaratan								15'	Terkonfirmasi kelengkapan dokumen untuk dilakukan verifikasi di rumah	Petugas memakai APD (masker dan sarung tangan)

3.	Koordinasi dengan petugas verifikasi lapangan (TKSK/IPSM/Sakti Peksos)									2 hari kerja	Penyampaian berkas pengajuan dan formulir verifikasi ke petugas	Petugas Pelayanan dan petugas verifikasi lapangan memakai APD (masker), menjaga jarak aman dan menjaga kebersihan tangan dengan mencuci tangan atau menggunakan hand sanitizer
4.	Verifikasi / survey di rumah pemohon atau di LKSA oleh petugas (TKSK/IPSM/Sakti Peksos)									3 hari kerja	Survey untuk mengetahui kebenaran data yang diajukan pemohon berdasarkan parameter	Petugas verifikasi lapangan memakai APD (masker), menjaga jarak aman dan menjaga kebersihan tangan dengan mencuci tangan atau menggunakan hand sanitizer
5	Pengambilan Keputusan									1 hari kerja	Pengambilan keputusan apakah pemohon layak diberikan form verifikasi / tidak	
6	Permohonan form verifikasi keringanan biaya pendidikan yang diputuskan ditolak akan ditindak lanjuti dengan telepon/ WA kepada pemohon									1 hari kerja		

7	Permohonan form verifikasi keringanan biaya pendidikan diputuskan dikabulkan akan ditindak lanjuti dengan ditanda tangannya hasil survey oleh Kepala Bidang Pemberdayaan dan Rehabilitasi Sosial setelah diparaf Kepala Seksi Rehabilitasi Sosial									1 hari kerja	Pembuatan form verifikasi dan proses ditanda tangani Kepala Bidang Pemberdayaan dan Rehabilitasi Sosial	
8	Penyerahan Form Verifikasi Keringanan Biaya Pendidikan kepada Pemohon setelah sebelumnya dihubungi terlebih dahulu melalui telepon / WA									1 hari kerja	Form Verifikasi Keringanan Biaya Pendidikan	Petugas verifikasi lapangan memakai APD (masker), menjaga jarak aman dan menjaga kebersihan tangan dengan mencuci tangan atau menggunakan hand sanitizer